

WTC De Zwaan Son

Colijnstraat 1
5694 CJ Breugel
Tel. 04990-71422

Rabobank Son Rek. no. 1



'Zwanenbabbel'



Joke

Clubblad van WTC "De Zwaan"
Nummer 5, December 1993

Inhoudsopgave

Bestuur & Redactie	blz. 1
Inhoud	blz. 2
De Voorzitter Spreekt	blz. 3
Van de Redaktietafel	blz. 3
Verslag Diekirch - Valkenswaard	blz. 4
Telefoonboom	blz. 5
Zwaantjes	blz. 5
Fietsfeest of Zwanenzang	blz. 6/7
Over de Zwanenbabbel	blz. 8
Rubriek van de Mecanici	blz. 9/10/11
Veldtoertocht 19 december 1993	blz. 12
Verjaardagen	blz. 12
Snowman	blz. 13
Dubbelinterview	blz. 14/15
Wist u dat	blz. 16
genda	blz. 17

De Voorzitter Spreekt

Het jaar 1993 zit er weer bijna op en zo voor ons ook het seizoen, met uitzondering van onze fanatieke veldtoernamen. Als we terugkijken naar het afgelopen seizoen mogen we zeggen dat we zeer tevreden zijn met de grote opkomst bij de verschillende trainingsritten en tochten. Zeer geslaagd was onze eigen Zwanentocht met het record aantal deelnemers. Verder dient nog vermeld te worden dat de ni- opzet van het Rondje IJsselmeer, van tweedaagse naar driedaagse, een belangrijkste feit van 1993 vind ik persoonlijk de wedergeboorte van de Zwanenbabbel, waarvan alweer de vijfde aflevering thans voor u ligt. Dank aan de redactie. Rest mij nog iedereen te bedanken die het afgelopen jaar belangeloos aan allerlei activiteiten van onze vereniging hebben meegewerkt en nog zullen meewerken aan onze veldtoertocht, waarover later meer. Toewens ik iedereen prettige feestdagen en veel leesplezier met deze Zwanenbabbel.

Leo Konings, voorzitter

Van de Redaktietafel

De laatste Zwanenbabbel van dit jaar alweer. Het volgend jaar zal we er weer met frisse moed tegen aan om regelmatig een Zwanenbabbel bij iedereen in de bus te krijgen. Intussen zal ik zoveel bemoedigende reacties vanuit de club gekomen dat de club op een goede basis is voor mij als redactie om dit clubblad te blijven maken. Ook is gebleken dat de Zwanenbabbel een geliefd gespreksonderwerp tijdens de trainingsritten is geworden en dat is natuurlijk best leuk! Terugkijkend op het afgelopen jaar vind ik dat we een fijn fietsseizoen hebben doorgemaakt en bovendien is de club weer een behoorlijk aantal leden rijker. Verder hoop ik dat er komend jaar nóg meer kopij binnenkomt en wens ik iedereen allemaal 'n heel fijne Kerstdagen en een gelukkig nieuwjaar.

Esther van Gogh, redactie

Zwanenbabbel

Verslag Diekirch-Valkenswaard

In de nacht van 27 op 28 augustus gingen we om 3.00 uur op pad richting Diekirch. Met wij bedoel ik: Sjef Sanders, Jan Verhagen en Leo Konings. Deze drie helden zijn van plan de zware 254 kilometer lange tocht te fietsen. Enno Samplonius en ik zullen het drietal volgen en verzorgen in de camper van Enno. De stemming is opperbest, we zitten heerlijk in de camper koffie te drinken en stiekem denk ik: Waar ben ik aan begonnen? Die gedachte verdwijnt echter weer even snel als ze gekomen is als ik bedenkt dat ik dit zo graag een keer wilde meemaken. Eenmaal in België zien we dat we beslist niet de enige "gekken" zijn. Overal waar je kijkt zie je Nederlandse auto's met fietsen boven op het dak. Af en toe moet ik vechten tegen de slaap (ik heb namelijk helemaal niet geslapen) maar Enno heeft gezellige muziek opgezet en Sjef heeft het hoogste woord en kan bijna niet wachten tot hij op zijn fiets zit. In de Ardennen rijden we per ongeluk een verkeerde weg in en prompt rijdt iedereen (al die andere Nederlanders) achter ons aan. Om precies 6.00 uur zijn we in Diekirch. Het is ongelooflijk om te zien hoeveel mensen er al startklaar staan. De cafés zijn gewoon open en we zitten dan ook al gauw aan de koffie en iedereen kent elkaar daar. Om precies 7.00 uur valt het startschot en natuurlijk hoort Sjef bij één van de eersten. Onderweg zorgt Enno steeds voor verse koffie. Op controleposten wachten wij onze helden steeds op om ze te voorzien van koffie. Dit is voor ons ook iedere keer weer een leuke onderbreking omdat Enno voor klapstoeltjes had gezorgd en wij dus heerlijk in de zon en uit de wind de club op konden wachten. De tocht verloopt goed, hoewel Leo helaas veel last heeft van zijn zware verkoudheid. De finish is een belevenis op zich: de politie zorgt voor de nodige begeleiding, Valkenswaard is voor een groot deel afgezet en er staat ontzettend veel publiek. Voor ons is er nog een ekstra verrassing doordat een lid van onze club, André de Kleijn, ons op staat te wachten. We drinken nog gezellig wat met z'n allen en dan gaat het weer op huis aan. Moe maar ontzettend voldaan en een heel leuke ervaring rijker.

Joke van Gogh

Zwanenbabbel

Telefoonboom

Op veler verzoek is hier dan eindelijk een telefoonboom voor W. De Zwaan. Dit is bedoeld om alle leden op een snelle manier de hoogte te brengen van bijvoorbeeld het wel of niet starten van een tocht. Wij vertrouwen erop dat ook echt iedereen de telefoonboom leden belt die onder zijn naam staan en eventueel de twee leden daaronder als er iemand niet thuis mocht zijn. Alleen dan is zo'n telefoonboom pas echt effectief.

De telefoonboom is als losse bijlage bijgevoegd.

Esther van Gogh

Zwaantjes

Te koop:

2 nieuwe crossbanden
Specialized Tricross II
700 * 35C f 35,-
B. Cornelissen, 04990-72755

Te koop:

ATB
Merk: Schauff
Hoogte: 57 cm
Prijs: f 500,-
E. van Gogh, 04990-76353

Zwanenbabbel

Fietsfeest of Zwanezang

(Overpeinzing van een "nieuweling")

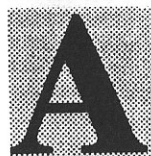

Is ik terugkijk op mijn eerste seizoen als "officieel toerfietser" bij "De Zwaan" en de ups en downs eens op een rijtje zet, realiseer ik me dat ik waarschijnlijk wel een slecht clublid genoemd zal worden.

Ja, ik had me immers wel wakker laten maken via de Ontwakings-tocht op 7 maart, wat tussen de wielen meegedraaid op zondagmorgen en zelfs het clubgevoel geproefd tijdens de Danneluchttocht en een tocht naar Oisterwijk, maar daarna heb ik het Zwanenpeloton niet meer teruggezien. "Het contact met de groep verloren", heet dat dan zo mooi in welertermen.

Dat is natuurlijk een wat vreemde zaak: je wordt na een viertal seizoenen solofietsen na lang nadenken lid van een toerclub en rijdt vervolgens het merendeel van de afgelegde kilometers, toch altijd nog zo'n 3500, alsnog alleen. Nou vond ik dat zelf op de keper beschouwd niet zo vreselijk: ik rijd graag alleen, kan zelf bepalen welk tempo me het beste ligt, en maak zelf uit welke langere tochten (niet meer dan 130 km, ten slotte ben ik niet meer één van de jongsten...) ik wil rijden. Voor die tochten raadpleeg ik tijdig het "grote boek" en kies ik voor een tocht "op vreemde bodem". Je wilt tenslotte ook wel eens wat anders zien dan Nijsel en Mariahout, niet waar?

Maar toch vraag je je wel eens af, moeizaam opzwoegend tegen hellinkjes als de Grebbeberg, Amerongse berg, 't Peeske en de Hel van Leersum (ik kan namelijk geen meter bergop...), of het met een paar clubgenoten aan je zij toch niet gezelliger zou zijn geweest. Af en toe weg kunnen schuilen achter de brede rug van een meer ervaren clublid tijdens lange winderige kilometers langs de Hollandse rivieren lijkt me een aantrekkelijk alternatief en de Schijndelse avondvierdaagse had wellicht minder nat geleden als we groepsgewijs waren verregend. Gedeelde smart is toch halve smart, niet waar?

Maar ja, ik kan toch moeilijk verwachten dat de hele club mij als nieuwkomer komt steunen als ik zo nodig "in het buitenland" moet fietsen en bovendien heb ik zelf ook geen moeite gedaan om iemand warm te krijgen voor zo'n tocht. Misschien

Fietsfeest of Zwanezang

heb ik het allemaal totaal verkeerd begrepen en moet ik gewoon in de club blijven en mijn clubliefde tonen door intensief mee te doen aan de groei van de club. Gelukkig voel ik me wat de club betreft niet zo bezwaard, want al die fietsescapades zoals bijvoorbeeld de Vael Ouwe toer, de Grenslandklassieker, Oogstfruittocht en talloze individuele trainingsritten op ritjes, heb ik steeds het blauwe clubshirt gedragen en aldus de naam van De Zwaan uitgedragen!

Toch moet ik bekennen dat ik er dit seizoen voor mijn gevoel niet erg in geboden ben me verbonden te gaan voelen met de club. Dat ligt in eerste instantie natuurlijk aan mijn te individualistische instelling en het feit dat ik door de omstandigheden te weinig heb deelgenomen aan de clubactiviteiten. Ik moet niet als een volwaardig clublid worden beschouwd en ben dus nauwelijks gerechtigd kritiek te leveren. Toch moet het me van het hart dat er namens de club ook weinig moeite gedaan is mij nader bij een en ander te betrekken. Nauwelijks sprake was van informatie over het reilen en zeilen van de clubvereniging.

Mijn eerste seizoen bij De Zwaan, voor mij een experiment, is ondanks het afleggen van vele plezierige kilometers, dus niet helemaal naar verwachting verlopen. Nu is een jaar lidmaatschap wel wat weinig om uit te maken of ik toerfietsen in clubverband in het algemeen en bij De Zwaan in het bijzonder echt bevalt. We proberen het dus gewoon nog een jaar met het voorvoornemen beter ons best te doen. Als de club me daar nou een beetje bij wil rekenen ik voor volgend jaar op een fietsfeest en niet op mijn zwanezang.

P.J. Hol

Wij hopen dat we met het verschijnen van de Zwanenbabbel (die elke keer boord informatie staat) en de telefoonboom een bijdrage kunnen leveren om volgende "zwanezangen" tot het verleden te laten behoren.

Het bestuur

Hoe de Zwanenbabbel tot stand komt

U zult begrijpen dat het blaadje dat nu voor u ligt niet van zelf tot stand komt. Daar komt behoorlijk wat werk voor kijken. Om maar een indruk te geven: interviewen, kopij verzamelen, tekst bedenken, intypen, foto's inscannen, opmaak in de computer, uitprinten, snijden, kopiëren, nieten, vouwen, adresstickers en natuurlijk het bezorgen. Dat dit alles geld kost zult u waarschijnlijk ook wel begrijpen. Gelukkig zijn er een aantal mensen die hier belangeloos een bijdrage aan leveren en deze mensen wil ik via deze weg graag bedanken. Zo stelt John van Gogh zijn apparatuur, kennis en hulp bij het opmaken van de Zwanenbabbel gratis ter beschikking. Enrico Samplonius draagt de zorg voor de keurige adresstickers en zijn vrouw Ine zorgt dat de Zwanenbabbel bij iedereen in de bus komt. Leo Konings heeft tot aan de vorige Zwanenbabbel al de kopieerkosten op zich genomen. Het kopiëren en netwerk is intussen over genomen door oud-voorzitter Wim van Gorp die dit werk kosteloos voor de club verricht. Allemaal hartstikke bedankt!

Esther van Gogh, redactie



Prettige Feestdagen

Rubriek van de Mekaniciën

De maat van de fiets (zitpositie)

Het optimaal functioneren van de combinatie van mens en machine is afhankelijk van de mate waarin de machine, in dit geval de fiets, is afgestemd. De belangrijkste maten voor dat optimaal functioneren zijn de zithoogte en de hoogte van het frame. Deze worden bepaald door de lengte van de benen.

Om tot de juiste zithoogte te komen moet u allereerst de lengte van uw benen bepalen. Dat kan op verschillende manieren gebeuren maar het meest eenvoudige is het meten van de binnenbeen-lengte.

Laat een ander bij u met een rolmaat de maat vanaf de grond tot in het kruis nemen, terwijl u ontspannen rechtop staat met de benen enigszins uit elkaar en de schoenen aan die u op de fiets ook draagt. De rolmaat moet stevig tegen het zitbot in het kruis worden geduwd om de druk na te bootsen die wordt uitgeoefend tijdens de zit op het zadel. Herhaal de meting een aantal keren en bepaal vervolgens het gemiddelde van die meting.

Met de gegeven binnenbeen-lengte kan vervolgens met een zekerheid van 99% de correcte zithoogte en de bijbehorende framehoogte worden berekend. De binnenbeen-lengte moet met een faktor 1,08 worden vermenigvuldigd voor de juist zithoogte. De aldus verkregen maat is de afstand van hart van de pedaalas (de crank in het verlengde van de zitbuis) door het hart van de zitbuis tot aan de bovenkant van het zadel.

Voorbeeld:

Bij een gegeven binnenbeen-lengte van 83 cm is de zithoogte:
 $83 * 1,08 = 89,6$ cm.

Rubriek van de Mecaniciën

De uiteindelijke zithoogte kan afhankelijk van de voorkeur, per persoon nog enigszins afwijken, maar vrijwel nooit meer dan 1 cm naar boven of naar beneden.

Die iets lagere zitpositie resulteert in meer souplesse en de iets hogere zit geeft meer kracht in de pedaaltrend.

De framehoogte wordt eveneens bepaald aan de hand van de binnenbeen-lengte. Bij racefietsen wordt doorgaans een faktor 0,65 van binnenbeen-lengte aangehouden.

Dit is de framehoogte gemeten van hart op hart, d.w.z. de afstand van hart trapas tot hart bovenbuis.

Voorbeeld:

Bij een gegeven binnenbeen-lengte van 83 cm is de framehoogte:
 $83 \cdot 0,65 = 53,9$ cm

Omdat de Nederlandse maatframes van verschillende fabrikanten niet exact vergelijkbaar zijn, gaat onze voorkeur uit naar het werken met de hart-op-hart maat (= Italiaans gemeten). Moet er worden gekozen uit confectiematen dan is het natuurlijk voor de hand liggend om de framehoogte te kiezen die het dichtst bij de ideale framehoogte ligt. In het voorbeeldgeval dus 54 cm (Italiaans). De Nederlandse maat in deze situatie is dan 56 cm (van hart trapas tot bovenkant zadelpenlug gemeten).

Voor toergebruik kan ter bepaling van de framehoogte een faktor 0,66 van de binnenbeen-lengte worden aangehouden omdat de intensieve toerfietser bij zijn zitpositie iets meer belang hecht aan comfort dan aan aërodynamica en het stuur daarom meestal iets hoger afstelt dan de wegrenner.

Rubriek van de Mecaniciën

ATB-frames

Bij de frames van de ATB wordt veelal met lange zadelpennen gewerkt. Daarom is de framehoogte van een ATB enkele centimeters lager dan van een racefiets. Bij de ATB is dat al vlug 5 tot 10 cm minder dan bij een raceframe. Door de ruwe terreinomstandigheden komt het regelmatig voor dat de berijder bij een noodstop met zijn voeten in een greppelspoor of kuil belandt. Bij normale framehoogte zou hij (zij) dan hardhandig tot de orde worden geroepen door een pijnlijke aanraking met de bovenbuis.

Martien van Kleef

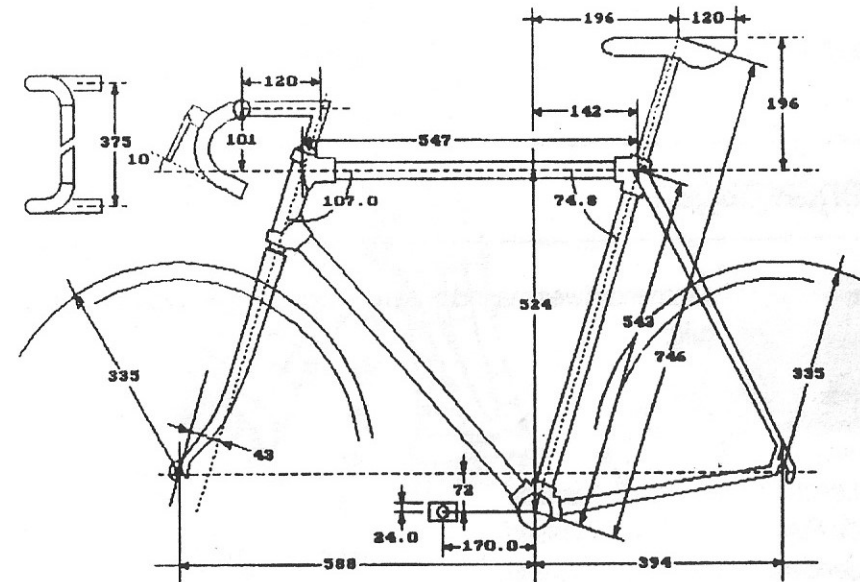

Maten die van belang zijn voor een optimale afstemming tussen fiets en berijder

Veldtoertocht 19 december 1993

Op 19 december a.s. organiseren wij weer onze jaarlijkse veldtoertocht. Voor de eerste maal in vijf jaar hadden we hiervoor officieel toestemming nodig van de gemeente welke we na enige korrespondentie ook hebben gekregen. Martien van Kleef heeft weer een geweldig mooie rit uitgezet en voor diegene die nog geen kennis hebben gemaakt met het parcours kunnen iedere zaterdagmiddag om 14.00 uur terecht bij de start bij de Ossekop. Martien, bij voorbaat al dank voor dit vele werk, maar ook zeker voor jouw "schapendrijverskunst" elke zaterdagmiddag. Mensen die voorgaande jaren hebben meegewerkt tijdens de veldtoertocht zullen tijdig worden benaderd voor een laatste werkvergadering op 14 december. Tot ziens op 19 december a.s.

Leo Konings

Verjaardagen

De komende twee maanden zijn de volgende leden van onze club jarig:

F. Leenhouders 1 januari
F. du Puy 3 januari
J. Sanders 4 januari
M. van Kleef 2 februari
C. Verdonschot 4 februari
A. van de Kerkhof 8 februari

*Allemaal van harte
Gefeliciteerd!*



Dubbelinterview



- Naam:** Bart Comelissen
Geboren: ja
Sterk in: m'n maatje helpen (bv collega's van de weg afdrukken)
Begonnen: 1987, na drie jaar gefietst te hebben in Schijndel
Hoe begonnen: Wim had een hulpje nodig
Favoriete wielrenner: Wim
Kan niet tegen: tempowisselingen
Houdt van: af en toe een sprintje
Favoriete tocht: Rondje IJsselmeer (omdat ik dan zo'n grote stukken op kop kan rijden)
Type: altijd er zijn en altijd op tijd, hard rijden
Wordt vrolijk van: 4 trappisten na het fietsen
Positieve gedachte: het kopwisselsysteem heeft het afgelopen jaar beter gewerkt
Toekomstplannen: knecht worden van Leo

Dubbelinterview



- Naam:** Wim Lodewijks
Geboren: nee, geschapen
Sterk in: klimmen (ik heb de bolletjestruil!)
Begonnen: vanaf de eerste Zwanentocht
Hoe begonnen: ze zagen dat ik veel talent had bij mijn Zwanentochtdebuut, toen hebben ze me gevraagd
Favoriete wielrenner: Bart
Kan niet tegen: als Konings voor me rijdt
Houdt van: het terras na afloop
Favoriete tocht: Rondje IJsselmeer (omdat ik dan zo'n grote stukken op kop kan rijden)
Type: zie Bart
Wordt vrolijk van: overwinning EVV Eindhoven
Positieve gedachte: het kopwisselsysteem werkt al 2 jaar heel goed
Toekomstplannen: Leo ook eens in een trui laten rijden

Wist u dat....

- Fons Leenhouders een nieuwe fiets om te crossen heeft?
- deze fiets na 18 kilometer al een klein mankement vertoonde? (het stuur ging namelijk kapot)
- Esther nogal eens (onterecht) de schuld krijgt van valpartijen in het bos?
- er een heleboel ATB-ers het een hele opgave vinden om Martien van Kleef en Sjef Sanders bij te houden?
- er dan een heleboel excuses in het bos rondvliegen?
- Enno Samplonius zich bijvoorbeeld verontschuldigde door te zeggen dat hij die laatste fles wijn 's morgens om 4.00 uur toch niet had moeten nemen?
- Martien van Kleef het erg moeilijk vindt om een uitgepilde tocht foutloos te rijden?
- Sjef Sanders vaak hetzelfde probleem heeft?
- het heel gezellig is om met z'n allen na het fietsen nog even na te kletsen in "De Ossekop"?
- er twee leden van onze club prijs hadden bij een loterij die gehouden werd tijdens de veldtoertocht bij 't Akkertje"?



Agenda

vóór 1 december	kontributie betalen
19 december	Veldtoertocht van "De Zwaan"
9 januari	Nieuwjaarsreceptie in de Zwaan
28 februari 20.30 uur	Voorjaarsvergadering in de zaal van de Zwaan

